



## VENTILADORES HELICOIDAIS TUBULARES MÓVEIS

### Características constructivas

- Ventiladores Tubulares da série HCT.
- Grelha de protecção contra contacto conforme DIN 24167 (UNE 20-359-74) no lado da impulsão e na aspiração (de série).
- Caixa de conexão no exterior da envolvente com protecção IP-55 e interruptor de arranque/paragem, rearmamento somente de maneira manual, para evitar o arranque de forma acidental ao restabelecer-se a alimentação (segundo ISO 12100-2).
- Os ventiladores com motor trifásico são fornecidos preparados para alimentar a 400V. O interruptor do ventilador, leva acoplado uma ficha tipo CETAP P17 de:
  - Motor trifásico 3P + T 16A
  - Motor monofásico 2P + T 16A.
- Pé de suporte em cano de aço, com orientação basculante.

### Características técnicas

Modelo	Velocidade (r/min)	Intensidade máxima admissível (A)		Potência Instalada (kW)	Caudal máximo (m <sup>3</sup> /h)	Nível pressão sonora dB(A)	Peso aprox. Kg.
		230V	400V				
HTM-35-2T	2800	2,15	1,25	0,37	5750	77	13
HTM-35-2M	2750	2,90		0,37	5750	77	13
HTM-35-4T	1440	0,67	0,38	0,12	3100	59	12
HTM-35-4M	1440	0,67		0,12	3100	59	12
HTM-40-4T	1450	1,45	0,84	0,25	5100	64	19
HTM-40-4M	1450	1,90		0,25	5100	64	19
HTM-45-4T	1375	1,99	1,15	0,37	7100	68	22
HTM-45-4M	1375	3,10		0,37	7100	68	22
HTM-56-4T	1380	3,12	1,80	0,55	11000	72	27
HTM-56-4M	1375	4,40		0,55	11000	72	27
HTM-63-4T	1410	5,20	3,00	1,10	18300	74	35

### Características acústicas

Os valores indicados, são determinados mediante as medições do nível de pressão e potência sonora em dB(A) obtidas em campo aberto a uma distância equivalente a duas vezes a envergadura do ventilador mais o diâmetro da hélice, com um mínimo de 1,5 mts.

Espectro da potência sonora Lw(A) em dB(A) com banda de frequência em Hz.

Modelo	63	125	250	500	1000	2000	4000	8000	Modelo	63	125	250	500	1000	2000	4000	8000
35-2	42	59	71	79	84	84	80	73	45-4	33	50	62	70	75	75	71	64
35-4	24	41	53	61	66	66	62	55	56-4	39	56	69	76	81	82	77	70
40-4	29	46	58	66	71	71	67	60	63-4	43	60	73	80	85	86	81	74

Dimensões mm

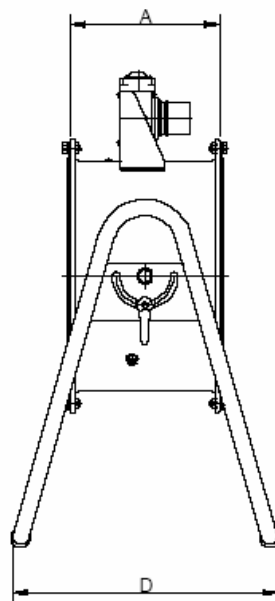
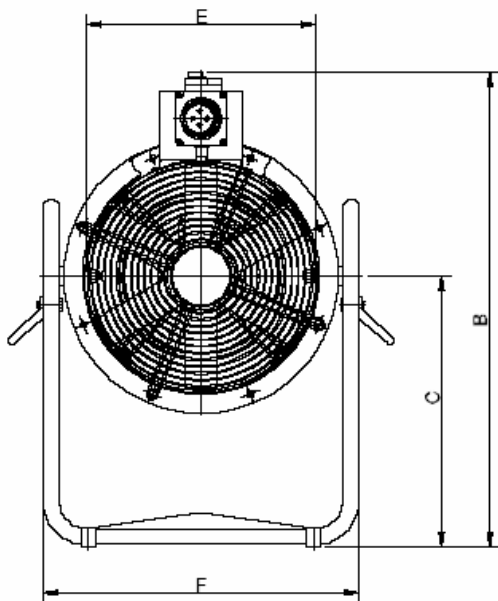

Modelo	A	B	C	D	E	F
HTM-35	230	736	420	415	355	489
HTM-40	320	775	481	450	410	596
HTM-45	360	795	481	453	460	596
HTM-56	400	945	594	522	560	726
HTM-63	430	978	594	522	640	805